



OKI

Модель: F773



Руководство пользователя

Версия 01/21



СОДЕРЖАНИЕ

Перед использованием

- Важные вопросы безопасности ----- 01 - 04
- Инструкции по заземлению ----- 05
- Установка массажного кресла ----- 06 - 07
- Порядок сборки ----- 08 - 10
- Составные части ----- 11 - 12
- Порядок использования ----- 13 - 14
- Пульт управления ----- 15 - 16
- Дополнительная панель управления ----- 17

Порядок эксплуатации

- Руководство по использованию ----- 18 - 21
- После массажа ----- 22

Порядок обслуживания

- Порядок ухода и чистки ----- 23

Часто задаваемые вопросы



- Часто задаваемые вопросы ----- 24 - 26
- Технические характеристики ----- 27
- Контактная информация ----- 28
- Для заметок ----- 29

Важные вопросы безопасности



необходимо соблюдать



Эти инструкции по технике безопасности должны строго соблюдаться при использовании, чтобы избежать травм и повреждения имущества, например:

■ Все меры безопасности описаны в соответствии со степенью травм или повреждений в результате неправильного использования.

 Предупреждение	Действия, которые могут привести к серьезным травмам или тяжелым последствиям для пользователя.
 Внимание	Действия, которые могут привести к легким травмам или материальному ущербу.





■ Обратите внимание на символы перед инструкциями по безопасности (пример приведен ниже).

 Действия, которые должны быть абсолютно запрещены	 Действия, которые необходимо выполнить
---	--

 Предупреждение	
 Необходимо выполнить	<p>● Перед использованием массажного кресла лицам, проходящим лечение или имеющим один из указанных недугов нужно проконсультироваться с врачом.</p> <p>(1) Лица с кардиостимулятором или медицинским имплантатом не могут использовать кресло; (2) Лица со злокачественными опухолями; (3) Лица с сердечными заболеваниями; (4) Лица с нарушенной чувствительностью к высоким температурам; (5) Беременные женщины или сразу после родов; (6) Лица с нарушением восприятия из-за диабета или нарушения периферического кровообращения; (7) Лица с остеопорозом, переломами позвоночника или острой фазой заболеваний, таких как растяжения связок или мышц;</p> <p>(8) Лица с травмами в массируемых частях; (9) Лица с высокой или низкой температурой тела, лихорадкой, воспалением, симптомами простуды, высоким кровяным давлением или плохим состоянием здоровья должны обратиться к врачу для получения разрешения на использование; (10) Не засыпайте в кресле; (11) Лица с заболеванием позвоночника или нервной системы; (12) Лица с протрузией межпозвоночных дисков;</p> <p>В противном случае возможны несчастные случаи или травмы.</p>
	<p>● Если вы чувствуете необычный физический дискомфорт во время использования кресла, немедленно прекратите его использование и обратитесь к врачу. Если после использования кресла возникает ненормальный дискомфорт, обратитесь к врачу и воздержитесь от использования кресла, если это не рекомендовано.</p>
	<p>● Перед использованием и регулировкой наклона кресла убедитесь, что поблизости, спереди и снизу нет препятствий, домашних животных или людей, чтобы избежать серьезных травм и повреждений. В противном случае возможны несчастные случаи или травмы.</p>
	<p>● Перед использованием кресла поднимите накидку спинки и проверьте состояние среднего чехла, по которому перемещаются массажные ролики вверх и вниз. Убедитесь, что на нем нет следов повреждений или разрывов, чтобы избежать повреждения роликового механизма, травм и поражения электрическим током.</p>
	<p>● При первом использовании кресла рекомендуется выбрать режим «Демо».</p> <p>● Длительность сеанса массажа не должна быть более 30 минут.</p> <p>● Не массируйте отдельные части более 5 минут.</p> <p>В противном случае возможны несчастные случаи или травмы.</p>
	<p>● После использования кресла рекомендуется отключить кресло от розетки, чтобы избежать скачков напряжения, вызванных отключениями электричества. НАСТОЯТЕЛЬНО РЕКОМЕНДУЕТСЯ ИСПОЛЬЗОВАТЬ ЗАЩИТНОЕ УСТРОЙСТВО. Это также предотвратит использование кресла несовершеннолетними и посторонними людьми, во избежание потенциальных травм.</p>
	<p>● Соблюдайте правила использования розетки и электромонтажных устройств.</p> <p>● Используйте источник питания 220-240 В, 50/60 Гц. (Не используйте кресло в другой стране и не подключайте его к трансформатору без разрешения.) В противном случае возможно поражение электрическим током, поломка или перегрев кресла, что может стать причиной пожара.</p>



Предупреждение

 Необходимо выполнить	<ul style="list-style-type: none"> ● Убедитесь, что шнур питания надежно вставлен в розетку, чтобы предотвратить скачки напряжения, короткое замыкание и утечку электрического тока. Утечка электрического тока может вызвать перегрев и возгорание. ● Регулярно удаляйте грязь и пыль с вилки кабеля питания. В противном случае может возникнуть возгорание, вызванное плохой изоляцией из-за таких факторов, как влажность. (Протрите вилку кабеля питания сухой тканью.) ● В случае ненормальной работы или неисправности немедленно остановите кресло и выньте вилку кабеля питания, чтобы избежать задымления, возгорания и поражения электротоком. Примеры ненормальной работы и неисправности кресла <ul style="list-style-type: none"> • Кресло подключено к сети, выключатель питания включен, а кресло не реагирует на команды с пульта управления. • Кресло выключено, но все еще продолжает работать. • Чувствуется запах гари или необычные звуки. • Кресло имеет деформированные части обивки, которые, расплавились из-за перегрева. → При возникновении любой из перечисленных проблем ПРЕКРАТИТЕ использование кресла и отключите его от розетки. Обратитесь в авторизованный сервисный центр.
 Абсолютно запрещено	<ul style="list-style-type: none"> ● Устанавливать прокладки или подушки между накидкой спинки и спинкой. Это может привести к повреждению механизма и травмам. ● При перемещении кресла обязательно держитесь за его раму и за рекомендованные точки захвата. В противном случае кресло может сломаться или стать причиной серьезной травмы. ● Следующим лицам ЗАПРЕЩАЕТСЯ использовать это массажное кресло: Лицам, которым массаж запрещен врачами, например, людям с тромбозом, серьезной аневризмой, острой венозной аневризмой, различными кожными воспалениями (например, воспалением подкожной клетчатки) или различными кожными инфекциями. В противном случае недуг может обостриться или стать причиной серьезных травм. ● ЗАПРЕЩЕНО использование кресла при проблемах с поясницей или позвоночника: • Людям с острым люмбаго, протрузией межпозвонкового диска или смещением поясничного позвонка; В противном случае недуг может обостриться или стать причиной серьезных травм. ● Не размещайте руки или ноги в области спинки с движущимися массажными роликами. ● Детям запрещено использовать кресло без присмотра. Не позволяйте им играть с креслом или забираться на массажную секцию для ног, сиденье, спинку или подлокотники. ● Не вставайте на спинку или подлокотники. Не давите и не опирайтесь на спинку сиденья. ● Сидите в кресле, когда не используете его для массажа. ● Держите голову подальше от открытых участков спинки и задней крышки. ● Физически неспособным лицам и детям запрещается использовать кресло самостоятельно. ● Любой физически слабый человек должен проконсультироваться со своим врачом. ● При массаже области шеи контролируйте интенсивность массажа, чтобы избежать чрезмерного воздействия на мышцы и нервы шейного отдела, и снизить болевые ощущения. ● Не повреждайте шнур или вилку питания. (Не повреждайте, не роняйте, не сгибайте, не скручивайте и не удлиняйте шнур или вилку, не помещайте шнур и вилку рядом с нагревателем, не привязывайте к шнуру тяжелые предметы.) Поврежденный шнур или вилка могут привести к удару электротоком, короткому замыканию и пожару. Пожалуйста, проконсультируйтесь у специалиста о правилах работы с электрическим оборудованием. ● При использовании массажных роликов с прогревом избегайте длительного контакта с кожей в одном месте. В противном случае можно получить легкие ожоги. * Даже если температура роликов достигает диапазона (40°C - 60°C), при длительном контакте с кожей (несмотря на отсутствие явного нагрева или чувства боли) могут возникнуть ожоги кожи.
 Запрещено	<ul style="list-style-type: none"> ● Не вставляйте и не вынимайте вилку кабеля питания мокрыми руками. В противном случае возможно поражение электрическим током.
 Запрещено	<ul style="list-style-type: none"> ● Не устанавливайте, не разбирайте и не ремонтируйте кресло самостоятельно. В противном случае возможны возгорания, аномальная работа кресла или возникновение травм.



Внимание

● Следующие люди (даже физически здоровые) должны проконсультироваться с врачом перед использованием кресла.

(1) Лица с мышечной атрофией в результате старения или с весом ниже нормального;

(2) При острой боли в мышцах и суставах нижней части спины (Люмбаго), при проблемах с костями или внутренними органами;

(3) Лица, с растяжением или легкими ушибами;

(4) Лица, страдающие укачиванием или морской болезнью, перенесшие операцию на сердце или другую операцию на сосудах;

Неправильное обращение может привести к серьезным травмам.

● Перед тем как сесть в кресло, убедитесь, что между его движущимися частями кресла нет посторонних предметов. (Убедитесь, что на задней крышке, спинке, поверхности сиденья, секции массажа ног или внутренней поверхности накидки спинки нет посторонних предметов.) В противном случае могут возникнуть несчастные случаи, травмы или неисправности кресла из-за зажатия рук, ног или других частей тела.

● Перед тем, как сесть в кресло, убедитесь, что массажные ролики находятся в выключенном состоянии.

● Если вы хотите покинуть кресло во время массажа, сначала остановите его.

● Если после массажа секция массажа ног не складывается, сложите ее вручную с помощью кнопки дистанционного управления. В противном случае возможны несчастные случаи или травмы.

● Вынимая вилку из розетки, не тяните за шнур, а беритесь за основание вилки, чтобы предотвратить повреждений и травм. В противном случае возможно поражение электрическим током или неисправность электрической цепи.

● Перед перемещением кресла убедитесь, что подставка ног и спинка находятся в исходном положении. Спинка поднята, а подставка ног внизу. В противном случае возможны травмы.

● При перемещении кресла на колесиках или тележке постелите коврик на пол, чтобы избежать образование отметин или повреждения пола. Не катите кресло по паркету или мягкой древесине. В противном случае на полу могут остаться следы и повреждения.

● Устанавливайте кресло в недоступном для детей месте. Не позволяйте детям трогать пульт дистанционного управления. В противном случае дети могут стать причиной несчастных случаев или травм, если будут раскачиваться на кресле или играть.

● Прежде чем перемещать кресло на тележке или колесах, уберите препятствия рядом с ним и на его пути. Иначе возможны несчастные случаи или травмы из-за переворачивания кресла.

● При появлении каких-либо симптомов, таких как воспаление кожи, зуд или отек во время использования кресла, немедленно выключите его и обратитесь к врачу. В противном случае возможны несчастные случаи или физический дискомфорт.

● Для подъема кресла используйте рекомендованные точки подъема вдоль стальной рамы.



Необходимо
выполнить

● Не используйте кресло и другие устройства одновременно, например, обогревающие одеяла и другие электронные устройства.

В противном случае возможны несчастные случаи или физический дискомфорт.

● Не размещайте руки, ноги и другие части тела, кроме шеи, в область между массажными роликами. Ролики могут очень сильно сжиматься, вызывая травмы.

● Не размещайте колени между блоком массажа икр. Это может привести к серьезным травмам.

● Не засыпайте при использовании массажного кресла.

● Не используйте кресло после употребления алкоголя.

● Если воздух из воздушных подушек на сиденье не выходит полностью, не вставайте, не прыгайте на сиденье и не кладите на него какие-либо предметы.

В противном случае возможны несчастные случаи или травмы.

● Не помещайте руки или ноги между подставкой для ног и основанием сиденья.

● Не помещайте руки или ноги между подставкой для ног и боковой панелью.

● Не помещайте руки или ноги между основанием сиденья и боковой панелью.

● Не помещайте руки или ноги между верхней и нижней частью подножки.

● Не засовывайте руки или ноги в зазор в основании сиденья.

● Не кладите домашних животных на массажное кресло.

● Не вынимайте вилку из розетки и не выключайте внезапно выключатель питания во время массажа. В противном случае возможны травмы.



Абсолютно
запрещено



Внимание



Абсолютно
запрещено

- **Не вставляйте и не садитесь на заднюю крышку кресла.**
В противном случае возможно получение травм из-за падения кресла.
- **Не вставляйте и не садитесь на подлокотники.** В противном случае возможны травмы.
- **Не вставляйте и не садитесь на массажную секцию для стоп или подставку для ног.**
В противном случае возможны несчастные случаи или травмы из-за вращения передней части подставки для ног или переворота изделия.
- **Если нижняя часть массажной секции для стоп упирается в пол, возможно его повреждение.**
- **Не перетаскивайте и не толкайте кресло после его установки.**
В противном случае возможно повреждение пола.
- **Не перемещайте кресло, пока в нем сидит человек.**
Иначе, возможны несчастные случаи или травмы из-за падения или опрокидывания кресла.
- **Не используйте кресло вблизи отопительных устройств, таких как электрические одеяла или электронагреватели.**
В противном случае возможно возгорание.
- **Не кладите пульт управления на кресло.**
В противном случае он может быть поврежден.



Запрещено

- **Не размещайте кресло в ванной или рядом с ней или в любом месте с высокой влажностью.**
Это приведет к нарушению контактов и электрических компонентов массажного кресла.



Запрещено

- **Не допускайте контакта кресла с жидкими аэрозольными распылителями.**
В противном случае возможно поражение электрическим током, короткое замыкание или неисправность кресла.



- **Перед чисткой или обслуживанием кресла сначала выньте вилку из розетки.**
В противном случае возможно поражение электрическим током или травмы.
- **В случае сбоя питания сразу же вытащите вилку из розетки.**
Настоятельно рекомендуется подключить кресло к сетевому фильтру, чтобы защитить его от короткого замыкания во время отключений.
- **Когда массажное кресло не используется, выньте вилку из розетки.**
В противном случае из-за старения изоляции, концентрации пыли и влаги может произойти утечка тока и возникнуть возгорание.

Инструкции по заземлению

- Кресло необходимо заземлить, чтобы снизить опасность поражения электрическим током при возникновении функциональных неисправностей.
- Кресло имеет линию питания с заземляющим проводом и заземляющей вилкой. Вилка заземления должна вставляться в соответствующую розетку, которая должна быть правильно установлена и заземлена в полном соответствии с принятыми правилами и нормами электробезопасности.



Внимание

- Если заземляющий провод подключен неправильно, может произойти поражение электрическим током. Если вы не уверены в правильности заземления, обратитесь к профессиональному электрику для проверки.
- Даже если вилка заземления, поставляемая с креслом, не соответствует имеющейся у вас розетке, не устанавливайте ее самостоятельно, а попросите профессионального электрика установить подходящую розетку.
- Кресло оснащено заземляющей вилкой. Убедитесь, что кресло подключено к розетке, соответствующей форме заземляющей вилки.
- Не подключайте кресло к нескольким вилкам.
- Если вилка питания повреждена, ее необходимо заменить специальной вилкой, которую можно приобрести в компании Fujitsu или у официального представителя.

Установка массажного кресла

1 Место установки

Убедитесь, что имеется достаточно места для раскладывания кресла.



- Не подвергайте массажное кресло воздействию прямых солнечных лучей или высоких температур, например, не устанавливайте его возле источников тепла, поскольку это может привести к обесцвечиванию или затвердеванию синтетической кожаной обивки.
- Установите кресло на коврике, чтобы предотвратить повреждение пола.
- При размещении коврика под креслом, его размер должен быть достаточным (не менее 200 см x 90 см) для покрытия областей, где основание кресла и подставка для ног касаются пола, как показано на рисунке выше.
- Устанавливайте кресло рядом с электрической розеткой.

2 Порядок перемещения кресла

Метод 1: Удерживаясь за нижние края каркаса сиденья, поднимите кресло и переместите его.

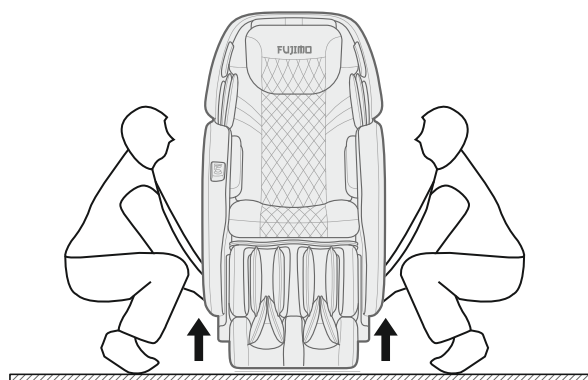

- Поскольку кресло тяжелое, будьте осторожны при переноске, чтобы не повредить спину. (Это нужно выполнять двумя или более людьми)

Вес кресла

Около 99,5 кг

Внимание

1. Поднимите кресло, чтобы переместить его по поверхности, неустойчивой к царапинам, например, деревянному полу.
2. Возьмитесь за нижнюю часть сиденья, кресла, чтобы удерживать его за стальную раму, и поднимите его, чтобы не повредить пластиковые детали снаружи рамы сиденья.

Поставьте кресло на пол

- Медленно опустите кресло, стараясь не раздавить ноги.
- Не отпускайте кресло, пока оно полностью не встанет на горизонтальную поверхность: на все ножки кресла. При внезапном отпуске рук обязательно убирайте ноги назад.
- Во избежание повреждения пола при переноске кресла, рекомендуется подстелить коврик или другую подстилку.



Внимание

- Не тяните и не толкайте кресло, если оно не установлено на ровную поверхность.
- При перемещении кресла не удерживайтесь за боковые панели и пластиковые части кресла, за исключением каркаса сиденья. В противном случае это легко может привести к неисправности кресла или травме.
- Если вам необходимо переместить кресло на колесиках, постелите по направлению движения коврик или покрывало, чтобы не повредить пол.
- Не перемещайте кресло, когда в нем кто-то сидит. В противном случае это может привести к неисправности или травме в результате падения.
- Перед перемещением кресла убедитесь, что спинка и подставка для ног полностью зафиксированы. В противном случае это может привести к неисправности кресла или травмам.

Метод 2: Используйте задние колесики, чтобы переместить массажное кресло.



Внимание

Если вы используете задние колесики для перемещения кресла, постелите коврик на пол. В противном случае на полу могут остаться царапины.

- 1 Нажмите кнопку  в верхней части пульта управления, чтобы выключить все функции кресла.
- 2 Верните спинку и подставку ног в исходное положение. Установите переключатель питания в нижней части кресла в положение «Выкл» ("0") и отсоедините шнур питания.

- Наклоните кресло примерно на 45 градусов, как показано на рисунке и переместите его. Примечание. Не наклоняйте кресло слишком сильно назад, чтобы не опрокинуть его полностью и не повредить заднюю панель.

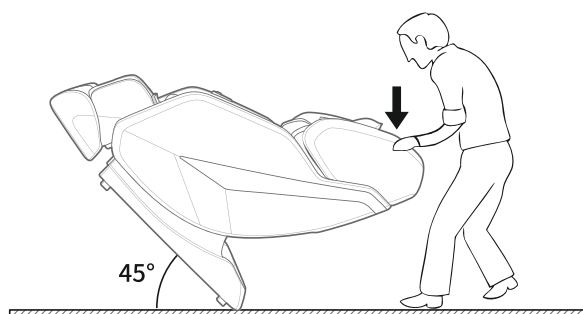

Сборка массажного кресла

1 шаг: Подготовка к установке

1. Это массажное кресло упаковано в 2 коробки (как показано на рисунке 1), соответственно: 1-основная часть каркаса кресла с сиденьем и 2-отдельный блок с подставкой для ног.

2. Вытащите все детали и материалы из упаковочной коробки. Проверьте комплектность поставки согласно представленному ниже рисунку (см. Рис. 2).



Рисунок 1



Рисунок 2

3. Подключите сетевой шнур к питанию и нажмите соответствующий переключатель ВКЛ для того чтобы спинка кресла вернулась в стационарное положение (Рисунок 3). Внимание, монтаж подставки ног к основному блоку кресла удобнее проводить когда массажное кресло находится в стационарном положении. После этого переведите переключатель в положение ВЫКЛ и отключите сетевой шнур от питания.

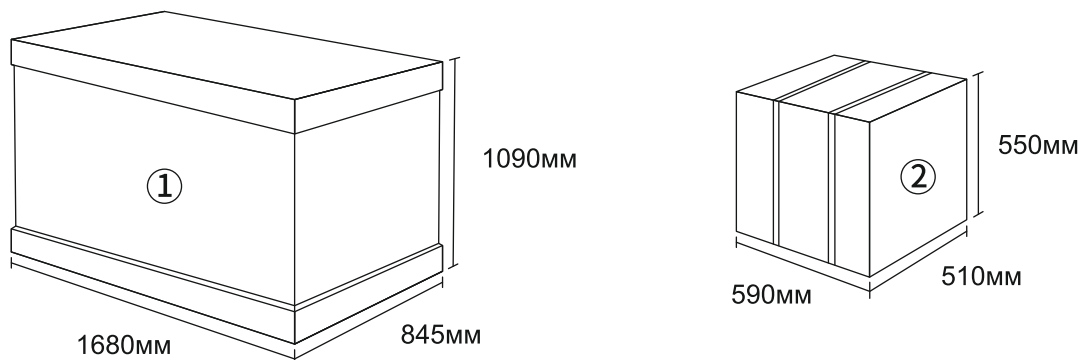

Рисунок 3

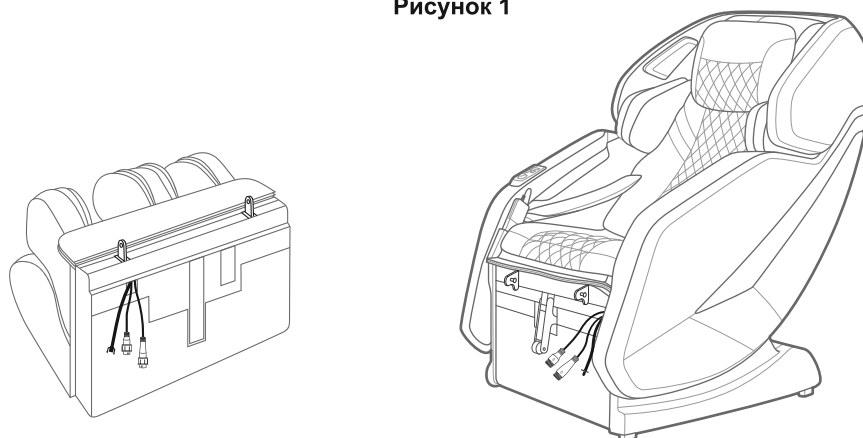
2 шаг: Установка подставки для ног

1. Соедините разъем B1 воздуховода основания и разъем B2 воздуховода подставки для ног. (Рисунок 4)
2. Подключите электрические разъемы (D1, D2, C1, C2), обратите внимание, для правильного подключения требуется ориентировать разъемы согласно соответствующим стрелкам (Рисунок 4).

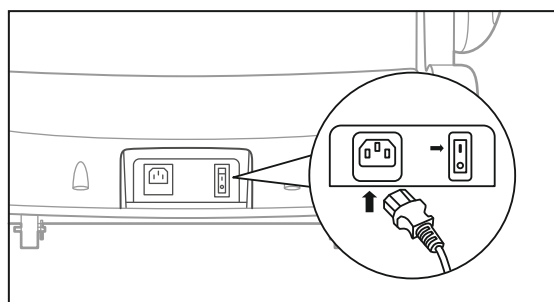

Рисунок 4

3. Совместите отверстия A2 в соответствующих штифтах A1 на основании кресла (Рисунок 4), обратите внимание, что сначала устанавливается более длинный конец. Затем зафиксируйте соединение стопорными кольцами DK в соответствующих пазах штифта. (Рисунок 5)

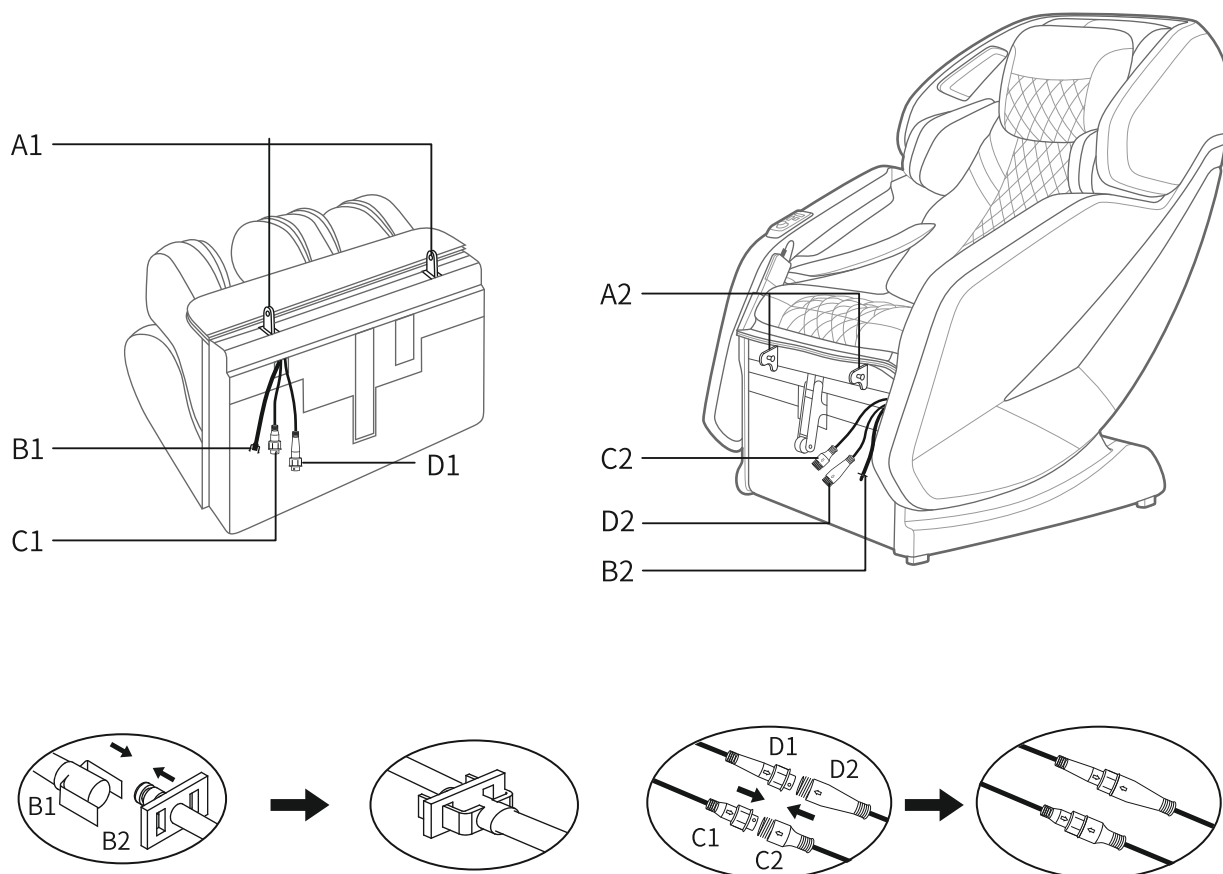

Рисунок 5

5. После установки подставки ног застегните молнию. Установка завершена. (Рисунок 6)

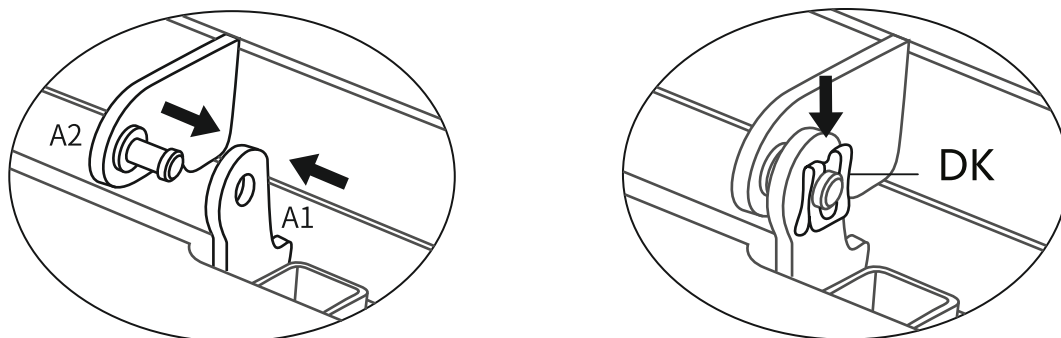

Рисунок 6

Шаг 3. Завершения установки

После установки Вы можете начинать использование массажного кресла, подключив его к питанию и нажав соответствующий переключатель. (Рисунок 7)

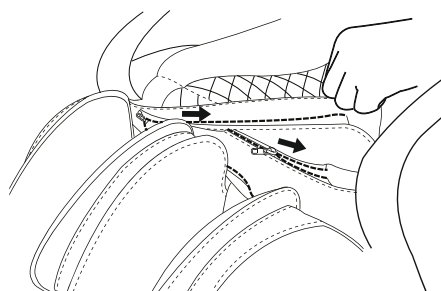

Рисунок 7

Составные части

Вид спереди

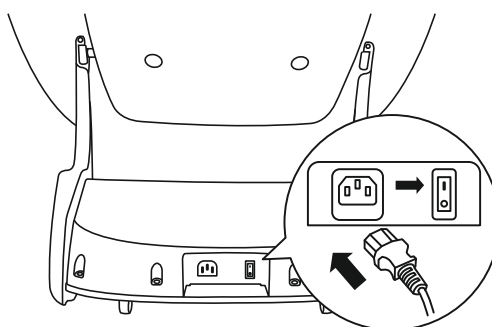
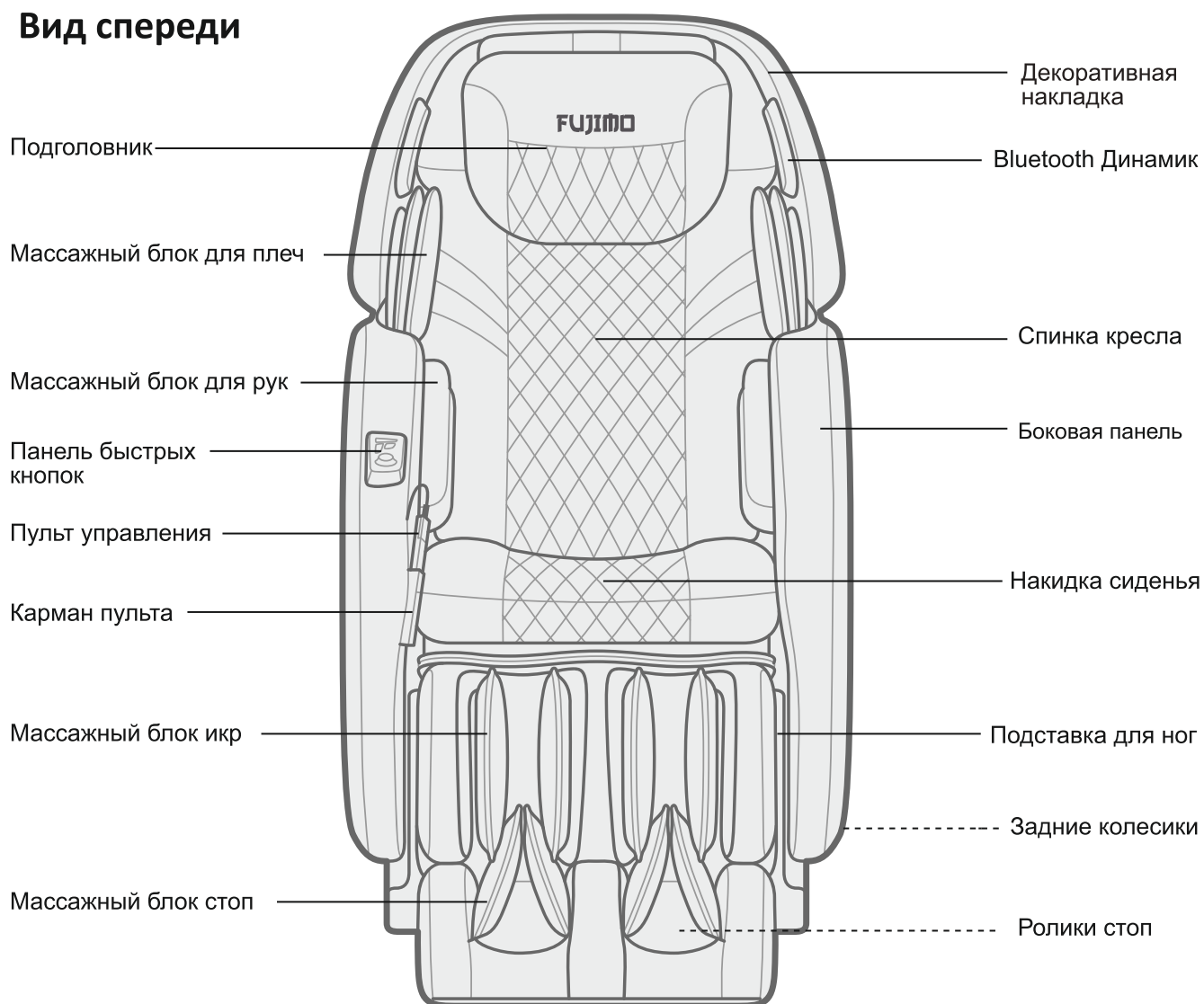

Bluetooth динамики

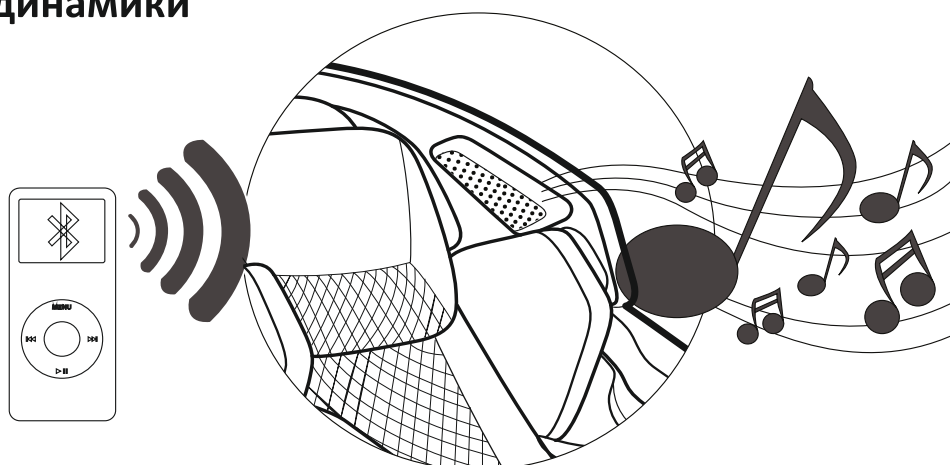

Составные части

Размещение функциональных механизмов и оборудования



Перед использованием

1 Проверьте пространство вокруг массажного кресла.

Убедитесь, что рядом с креслом нет детей, домашних животных или других объектов.



2 Убедитесь, что нет посторонних предметов между подвижными частями массажного кресла



ВНИМАНИЕ!

- Убедитесь в отсутствии посторонних предметов между любыми его частями.
- Не размещайте руки, ладони или голову между спинкой кресла и внешней накидкой.
- Не сажайте домашних животных на кресло (например, на накидку спинки кресла, спинку и подлокотники).
- Перед тем как сесть в кресло, обязательно проверьте его на отсутствие емкостей с жидкостью между швов и других предметов.

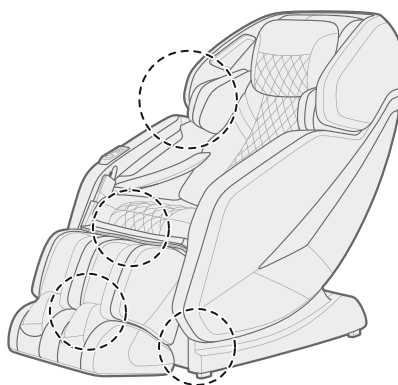

3 Убедитесь, что ткань не повреждена и нет трещин

Основная зона осмотра: ткань спинки, закрывающая зону перемещения массажных роликов.

Основная зона проверки



ВНИМАНИЕ!

- Перед использованием кресла обязательно откройте накидку и проверьте ее состояние, как показано на рисунке. Проверяется повреждение ткани в указанной зоне. Проверьте ткань на наличие в других зонах. (Независимо от того, насколько повреждения, пожалуйста, немедленно прекратите использование, выньте вилку из розетки и отправьте кресло в ремонт.) Использование кресла с поврежденной тканью может привести к травме или риску поражения электрическим током



Перед использованием

4 Убедитесь, что массажное кресло находится в стандартном положении

Если массажное кресло не находится в стандартном положении, нажмите кнопку  пульта управления для возврата в это положение.

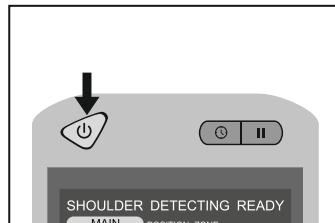

5 Подключите массажное кресло к питанию

Перед массажем убедитесь, что в области икр, ступней и т. д. нет посторонних предметов.

1 Вставьте вилку питания в розетку.

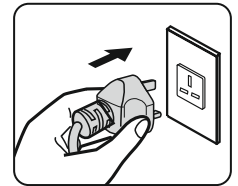

ВНИМАНИЕ!

- Перед использованием проверьте, не повреждены ли шнур питания или вилка.
- Убедитесь, что вилка питания вставлена полностью. Иначе возможно поражение электротоком или перегрев.
- Используйте питание ~220 В, 50/60 Гц.
- Не используйте кресло за границей и не подключайте его к трансформатору. Иначе возможно поражение электротоком, поломка и перегрев, а также возгорание.
- Не подключайте и не вынимайте вилку из розетки мокрыми руками.

2 Переведите переключатель питания в нижней части основания кресла в положение «I» (вкл).

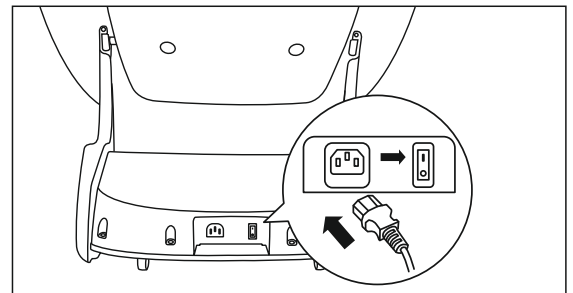

6 Bluetooth подключение

1. После подключения массажного кресла к питанию раздастся звуковой сигнал;
2. Включите функцию Bluetooth на мобильном телефоне, и в списке Bluetooth выберите устройство с приставкой "MC", например, «MC181127044». После выбора подключения во всплывающем окне потребуется PIN-код. Введите пароль Bluetooth «9999» в поле, и подтвердите соединение. Звуковой сигнал подтвердит, что соединение прошло успешно.

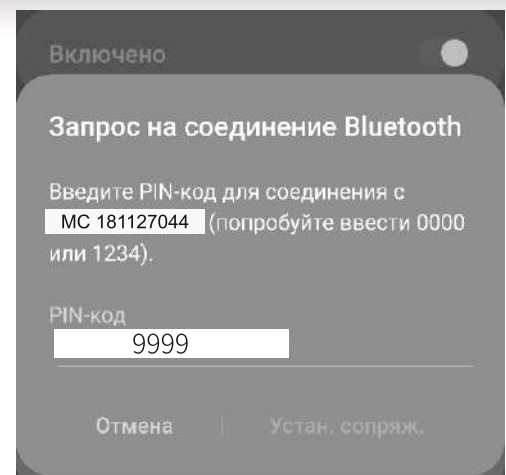

Пульт управления

1. Питание ВКЛ/ВЫКЛ
2. Таймер
3. Пауза
4. Положение плеч
5. Вверх
6. Вниз
7. Thai (Тайский)
8. Gentle Relief (Облегчение)
9. Elder Care (Забота за пожилыми людьми)
10. Rejuvenate (Омоложение)
11. Deep Tissue (Массаж глубоких тканей)
12. Relax (Релаксация)
13. Swing (Покачивание)
14. Full Body (Массаж всего тела)
15. Neck (Массаж шеи и плеч)
16. Recovery (Восстановление)
17. + Strength - Интенсивность массажа
18. Раскладывание кресла
19. Складывание кресла
20. Подставка ног вверх
21. Подставка ног вниз
22. Ролики стопы
23. Аэро массаж
24. Положение невесомости ZERO G



Пульт управления

- 25. Разминающий
- 26. Постукивающий
- 27. Шведский
- 28. Шиатцу
- 29. Похлопывающий
- 30. Раскатывающий
- 31. Ширина роликов
- 32. Strength (Сила массажа)
- 33. Speed (Скорость массажа)
- 34. Spot (Точечный массаж)
- 35. Partial (Массаж выбранной области)
- 36. Shoulder (Аэро массаж области плеч)
- 37. Arm (Аэро массаж области рук)
- 38. Legrest (Аэро массаж области ног)
- 39. Air Intensity (Сила аэро массажа)
- 40. Calf Heating (Прогрев икр)
- 41. Lumbar Heating (Прогрев поясницы)



Панель управления

Быстрые кнопки

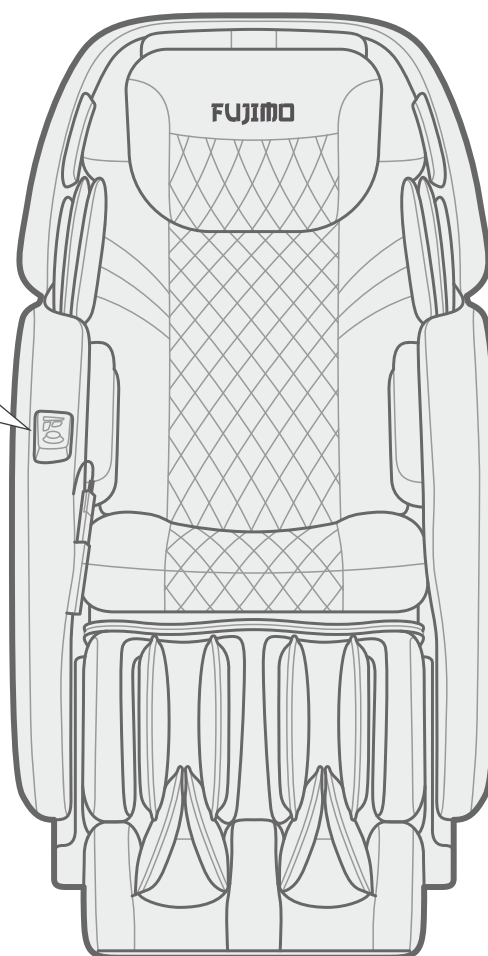
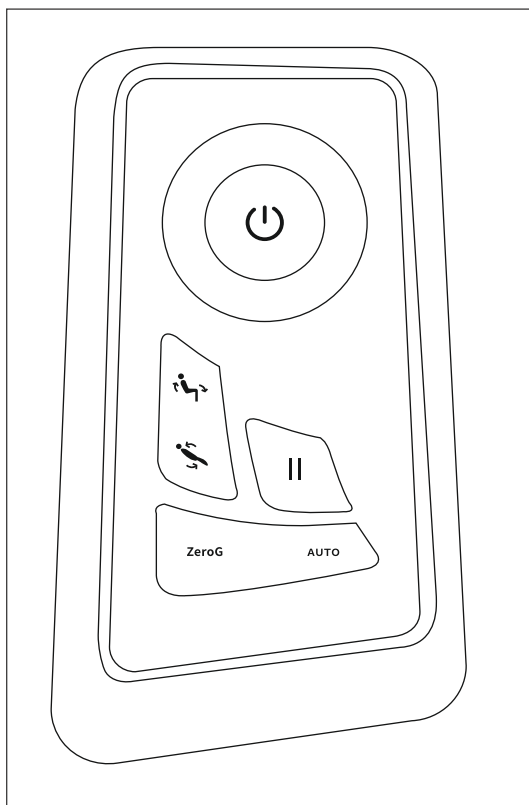

 : Нажмите эту кнопку для ВКЛ/ВЫКЛ массажа.

 : Нажмите эту кнопку для установки массажа на паузу.

AUTO : Нажмите эту кнопку для активации авто программы массажа.

 : Нажмите эту кнопку для складывания кресла в стандартное положение.

 : Нажмите эту кнопку для раскладывания кресла.

ZeroG : Нажмите эту кнопку для приведения кресла в положение невесомости ZERO G.

Порядок эксплуатации

Кнопки управления

1. Питание

• Кнопка Вкл/Вкл

- Нажмите эту кнопку, чтобы активировать работу массажного кресла. При этом загорится ЖК-дисплей пульта управления. Выберите предпочтительную функцию массажа, нажав на соответствующую кнопку пульта управления. При этом запустится обратный отсчет таймера кресла.
- Нажмите эту кнопку снова, чтобы остановить все функции массажа и вернуть массажное кресло в исходное положение.

2. Таймер

• Кнопка контроля времени

- Когда активирована функция массажа, таймер по умолчанию устанавливается на 15 минут. Каждое нажатие этой кнопки будет изменять время таймера в следующей циклической последовательности 20 > 25 > 30 > 5 > 10 > 15 > 20 минут.
- За одну минуту до окончания установленного времени прозвучит 5 звуковых сигналов, которые предупреждают пользователя о завершении сеанса .

3. Пауза

- Нажмите эту кнопку один раз, чтобы временно приостановить функцию массажа. В режиме "Пауза", на дисплее будет мигать значок "Пауза".
- Нажмите эту кнопку снова, чтобы отключить «Паузу» и возобновить предыдущую функцию массажа, а также включить таймер обратного отсчета.

4-6. Shoulder Position (Регулировка положения плеч)

- Нажмите кнопку "Shoulder Position" для активации функции определения позиции плеч и сканирования изгиба спины. Нажмите эту кнопку повторно, чтобы остановить эту функцию.
- Нажмите кнопки ▲/▼ для корректировки положения массажных роликов, в течение 10 секунд после сигнала БИП, который раздается после сканирования.
- Отпустите кнопку после достижения желаемого положения.
- Примечание: Эти кнопки также можно использовать при выборе массажа точки или области.

Автоматические программы массажа всего тела

7. Thai (Тайский)

8. Gentle Relief (Облегчение)

9. Elder Care (Забота за пожилыми людьми)

10. Rejuvenate (Омоложение)

11. Deep Tissue (Массаж глубоких тканей)

12. Relax (Релаксация)

13. Swing (Покачивание) (По умолчанию время массажа 30 минут. Массаж выполняется в течение первых 15 минут и после этого в течение следующих 15 минут отдых)

14. Full Body (Массаж всего тела)

15. Neck (Массаж шеи и плеч)

16. Recovery (Восстановление)

- Примечание: Когда пользователь в первый раз активирует автоматическую программу, активируется режим сканирования высоты плеч.

Порядок эксплуатации

Кнопки управления

17. Сила роликового массажа

- Эта кнопка регулирует интенсивность воздействия разминающего массажа (5 уровней).
- Нажмите кнопку «+» для увеличения интенсивности последовательно до 5 уровня.
- Нажмите кнопку «-» для уменьшения интенсивности последовательно до 1 уровня.

18/19. Регулировка наклона спинки кресла вместе с подставкой для ног.

- Данные кнопки позволяют раскладывать / складывать массажное кресло.
- Нажмите кнопку один раз и спинка вместе с подставкой ног будут раскладываться в горизонтальное положение или наоборот складываться в вертикальное положение.
- Нажмите кнопку снова, чтобы остановить кресло в требуемом положении.

20/21. Регулировка наклона подставки для ног

- Данные кнопки позволяют поднимать или опускать подставку для ног.
- Нажмите кнопку один раз и подставка для ног начнет подниматься /опускаться.
- Нажмите кнопку снова, чтобы остановить перемещение подставки для ног в требуемом положении.

22. Foot Roller (Ролики стоп)

- Нажмите кнопку один раз для активации ритмичного массажа стоп.
- Нажмите кнопку повторно для остановки этой функции.
- Примечание: Во время активации автоматической программы, это кнопка также может включать и выключать роликовый массаж стоп.

23. Аэро массаж

- Нажмите эту кнопку для активации воздушно-компрессионного массажа для всего тела.
- Интенсивность компрессии может изменяться нажатием кнопки «Сила Аэро» после активации массажа.

24. Zero Gravity (Невесомость)

- Нажмите эту кнопку для активации положения Невесомость 1. Нажмите кнопку еще раз для активации положения Невесомость 2. Третье нажатие кнопки отменяет функцию Невесомости.
- Примечание: Функция Невесомость не активна при выполнении авто программы "Thai".

Кнопки ручных настроек массажа

25. Разминающий массаж

- Эта кнопка активировывает режимы разминающего массажа с 5 уровнями интенсивности.
- Нажмите кнопку один раз для активации 1 режима разминающего массажа всей спины со средней силой.
- Нажмите кнопку еще раз для активации. 2 режима разминающего массажа.

26. Постукивающий массаж

- Эта кнопка активировывает режимы постукивающего массажа с 3 уровнями интенсивности.
- Нажмите кнопку один раз, чтобы активировать 1 режим непрерывного постукивающего массажа для всей спины со средней скоростью. Повторно нажмите кнопку для перехода во второй режим постукивающего массажа для всей спины с периодическими паузами.
- Примечание: Данный режим массажа можно совместить с разминающим массажем.

27. Шведский массаж

- Эта кнопка активировывает режим шведского массажа с 5 уровнями скорости.
- Нажмите кнопку один раз, для активации 1 режима шведского непрерывного массажа для всей спины со средней интенсивностью. Нажмите кнопку еще раз, для активации 2 режима шведского массажа всей спины с периодическими паузами.

Порядок эксплуатации

Кнопки управления

28. Шиацу массаж

- Кнопка активирует массаж Шиацу с 5 уровнями скорости и 3 уровнями ширины роликов.
- Нажмите кнопку один раз для активации 1 режима непрерывного Шиацу массажа для всей спины со средней интенсивностью. Нажмите кнопку повторно, для активации 2 режима Шиацу массажа для всей спины с периодическими паузами.

29. Поколачивающий массаж

- Кнопка активирует режим поколачивающего массажа с 5 уровнями скорости и 3 уровнями ширины.
- Нажмите кнопку один раз для активации непрерывного поколачивающего массажа для всей спины со средней интенсивностью.
- Нажмите кнопку повторно, чтобы включить 2 режим поколачивающего массажа всей спины с периодическими паузами.

30. Раскатывающий массаж

- Эта кнопка активирует режим раскатывающего массажа с тремя уровнями настройки ширины размещения массажных роликов.
- Нажмите кнопку один раз для активации непрерывного раскатывающего массажа для всей спины со средней интенсивностью.
- Нажмите кнопку повторно, чтобы включить 2 режим раскатывающего массажа всей спины.
- Примечание: Данный вид массажа не может настраиваться на отдельную точку.

31. Width (Ширина размещения массажных роликов)

- Эта кнопка изменяет диапазон воздействия роликов по ширине для Постукивающего, Поколачивающего, Шиатцу и Раскатывающего видов массажа.
- Выберите режим массажа и нажмите эту кнопку для регулировки ширины размещения роликов между «Узким > Средним > Широкий» уровнями.

32. Strength (Сила роликового массажа)

- Эта кнопка регулирует интенсивность воздействия разминающего массажа.
- Выберите разминающий режим массажа и последовательно нажимайте эту кнопку, чтобы выбрать один из 5 уровней интенсивности воздействия, которая меняется в циклической последовательности.

33. Speed (Ритм массажа)

- Эта кнопка управляет скоростью постукивающего, поколачивающего, Шведского или Шиатцу видов массажа.
- Выберите функцию массажа и последовательно нажимайте эту кнопку, чтобы выбрать один из 5 уровней скорости воздействия, которая меняется в циклической последовательности..

34. Spot (Точечный массаж)

- Эта кнопка позволяет сконцентрировать массаж на определенной точке.
- Нажмите кнопку один раз для включения точечного массажа в выбранном месте.
- Нажмите кнопку еще раз, чтобы включить режим массажа для всего тела

36. Partial (Массаж выбранной области)

- Эта кнопка позволяет сконцентрировать массаж в определенной области.
- Нажмите кнопку один раз, чтобы активировать данный режим. Это позволит сконцентрировать массаж в выбранной области длиной около 8 см.
- Нажмите кнопку снова, чтобы возобновить массаж всего тела.

Порядок эксплуатации

Кнопки управления

Установка области воздушного массажа

36. Shoulder (Плечи)

- Нажмите на эту кнопку чтобы активировать ритмичный режим воздушно-компрессионного массажа в области плеч.
- Нажмите кнопку еще раз для остановки массажа.

37. Arm (Руки)

- Нажмите на эту кнопку чтобы активировать ритмичный режим воздушно-компрессионного массажа в области рук.
- Нажмите кнопку еще раз для остановки массажа.

38. Legrest (Подставка для ног)

- Нажмите на эту кнопку чтобы активировать ритмичный режим воздушно-компрессионного массажа в области икр и стоп.
- Нажмите кнопку еще раз для остановки массажа.

39. Air Intensity (Аэро Сила)

- Эта кнопка позволяет регулировать интенсивность воздушно-компрессионного воздействия.
- Последовательно нажимайте кнопку, чтобы выбрать один из 5 уровней интенсивности воздушной компрессии.

40. Calf Heating (Прогрев ног)

- Нажмите кнопку один раз для активации прогрева в области ног.
- Нажмите кнопку повторно для остановки этой функции.
- Примечание: Во время активации автоматической программы, это кнопка также может включать и выключать прогревание ног.

41. Lumbar Heating (Прогрев поясницы)

- Нажмите кнопку один раз для активации прогрева в области поясницы.
- Нажмите кнопку повторно для остановки этой функции.
- Примечание: Во время активации автоматической программы, это кнопка также может включать и выключать прогревание поясницы.

После массажа

- 1 Верните подставку для ног в исходное положение в целях безопасности



ВНИМАНИЕ

- Не допускайте использования массажного кресла детьми. Детям запрещено забираться на спинку, подставку для ног или подлокотники. Это может привести к несчастному случаю и травме.

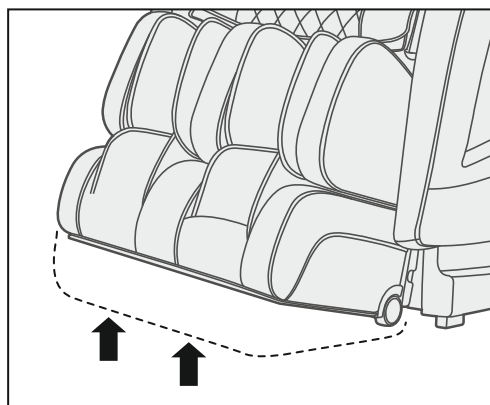

- 2 Сложите подставку для ног

- Убедитесь в отсутствии посторонних предметов
- Осторожно уберите ноги из подставки
- Нажмите «Назад», чтобы вернуть подставку в исходное положение

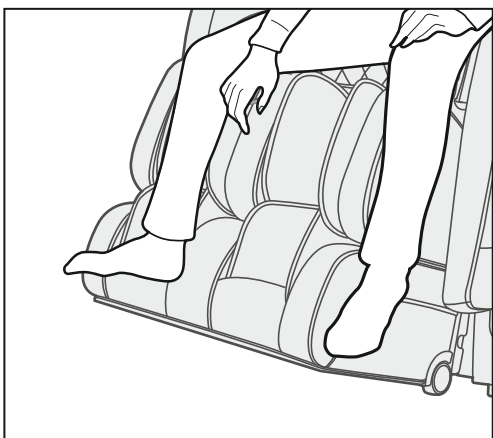

- 3 Уберите пульт управления в специальный карман слева

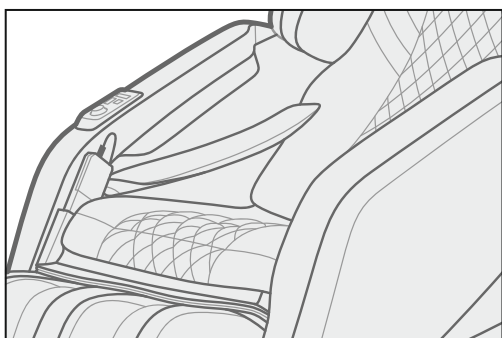

- 4 Отключите питание



ВНИМАНИЕ

- Отключите кнопку ВКЛ/ВЫКЛ, выньте шнур питания из розетки. В противном случае это может привести к травме электрическим током.

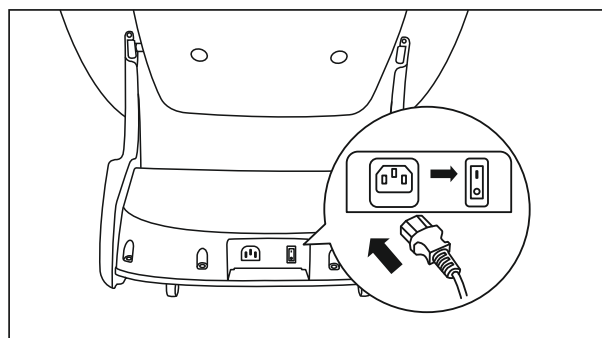

1. Отключите кнопку питания
2. Выньте вилку из розетки

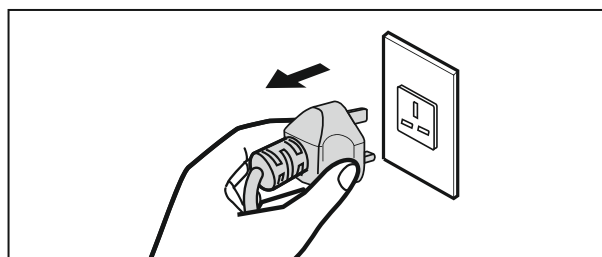

Порядок обслуживания

ПОРЯДОК УХОДА И ЧИСТКИ

Уход за обивкой из искусственной кожи

Протрите искусственную кожу мягкой сухой тканью.

- Не используйте концентрированные чистящие средства и средства с содержанием спирта
 - При использовании специальной ткани для чистки искусственной кожи, следуйте инструкциям на упаковке
- Если искусственная кожа очень грязная, воспользуйтесь методами очистки, указанными ниже:

1. Положите мягкую ткань в воду с нейтральным моющим средством и затем выжмите ее.
2. Протрите тканью загрязненную поверхность.
3. Положите ткань в воду без содержания моющих средств и затем выжмите ее.
4. Протрите загрязненную поверхность снова, чтобы удалить остатки моющего средства.
5. Вытрите поверхность сухой мягкой тканью.

- Если трудно удалить загрязнение, намочите кусок пены меламина, купленный в магазине, в нейтральном моющем средстве и используйте его, чтобы очистить поверхность.
- Не сушите поверхность с помощью фена.
- Поверхность может быть окрашена тканевыми красками; Поэтому будьте осторожны при протирании изделия джинсовой или цветной тканью.
- Синтетическая кожа может обесцвечиваться, поэтому место контакта обивки с окрашенными волосами должно быть защищено полотенцем.



Уход за пластиковыми частями

- 1) Намочите мягкий кусок ткани в чистой воде или в теплой воде с нейтральным чистящим средством. Выжмите ткань и протрите ей пластиковую поверхность.

- Не используйте для чистки сильные моющие средства или средства с содержанием спирта.

- 2) Протрите поверхность куском ткани, смоченной в чистой воде и отжатой.

- Перед тем как протереть пульт дистанционного управления, тщательно выжмите ткань.

- 3) Позвольте пластиковым деталям естественно просохнуть на воздухе.

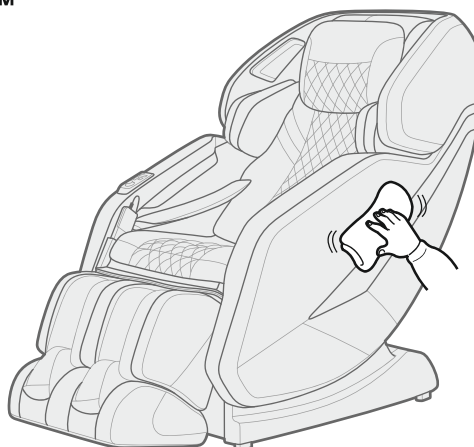

Часто задаваемые вопросы

Этот раздел посвящен наиболее распространенным проблемам, которые могут возникнуть при эксплуатации массажного кресла. Если Вы не в состоянии решить проблему с помощью приведенной ниже информации, пожалуйста незамедлительно свяжитесь с сервисным центром или его уполномоченным представителем.

Если возникшая проблема не описана в представленной ниже таблице, попробуйте выполнить следующие действия:

1. Выключите массажное кресло и отсоедините вилку из сети.
2. Подождите в течение 60 минут.
3. Подключите массажное кресло к электрической сети и перезапустите его.
4. Если проблема не устранилась, свяжитесь с сервисным центром.

Массажное кресло не работает

1. Питание было подключено неправильно.

Проверьте соответствие напряжения питания массажного кресла с питанием сети в Вашем регионе и затем снова подключите кресло к питанию.

2. У массажного кресла только что окончилось автоматическое время сеанса и оно перешло в режим ожидания.

Если Вы хотите продолжить массаж, повторно нажмите кнопку Power (ВКЛ/ВЫКЛ).

3. Возможно Вы использовали массажное кресло без перерыва в течение 45 минут. из-за чего сработала защита от перегрева.

Отключите массажное кресло от сети и дайте ему остыть в течение 60 минут, после чего Вы можете использовать массажное кресло снова.

4. На массажное кресло была оказана чрезмерная нагрузка.

Уберите нагрузку с массажного кресла и снова начните массаж.

Массажное кресло сильно нагрелось

1. Массажное кресло непрерывно работало большое количество времени.

Отключите массажное кресло от сети и дайте ему остыть в течение 60 минут, после чего Вы можете использовать массажное кресло снова.

Во время работы массажного кресла издается шум работающих механизмов

1. Этот звук вызван работой моторов и насосов массажного кресла

Прослушивание звука механизмов вполне нормально и не означает, что массажное кресло неисправно. (Подробнее см. стр. 24)

Часто задаваемые вопросы

Механические звуки, издаваемые массажным креслом во время работы

Прослушивание звука механизмов вполне нормально и не означает, что массажное кресло неисправно.

- При складывании и раскладывании кресла
- При трении массажного механизма об обивку кресла
- При работе механизма разминающего и постукивающего массажа
- При движении массажного механизма вверх и вниз
- При работе воздушного насоса
- При сканировании тела
- При работе клапана воздушного насоса
- При расширении и сужении области массажа плеч
- При подъеме/опускании и выдвигании подставки для ног



Если звук работающих механизмов становится слишком резким и громким, это может свидетельствовать о неисправности или поломке массажного кресла. В этом случае необходимо обратиться в сервисный центр для проверки или ремонта.



ВНИМАНИЕ

- Не разбирайте и не пытайтесь отремонтировать массажное кресло самостоятельно. Это может привести к возгоранию и травмам от огня или электрического тока.



ВНИМАНИЕ

- В случае появления запаха горелой резины или пластика, деформации или поломке корпуса и деталей массажного кресла немедленно прекратите массаж, отключите питание и обратитесь за помощью в сервисный центр. В противном случае это может привести к несчастным случаям, возгоранию и травмам от огня или электрического тока.

Часто задаваемые вопросы

ПОРЯДОК ЗАЗЕМЛЕНИЯ

Массажное кресло должно быть обязательно заземлено. Если оно неисправно или сломано, заземление обеспечивает путь наименьшего сопротивления для электрического тока, что уменьшает риск поражения электрическим током. Это массажное кресло оснащено сетевым шнуром со штекером и вилкой, имеющими заземляющий провод.

Внимание! Вилка должна быть вставлена в розетку, которая имеет заземляющий контакт и установлена в соответствии со всеми правилами заземления.

Неправильное подключение массажного кресла к сети питания может привести к поражению электрическим током. Проверьте правильность подключения с квалифицированным электриком или специалистом сервисного центра. Если вилка массажного кресла не подходит к сетевой розетке, установите подходящую розетку с помощью квалифицированного электрика.

Это массажное кресло предназначено для использования от сети напряжением 220В и имеет вилку заземления, как показано ниже. Убедитесь, что кресло подключено к розетке, имеющей такую же конфигурацию, как вилка. Для данного массажного кресла не требуется адаптер вилки.

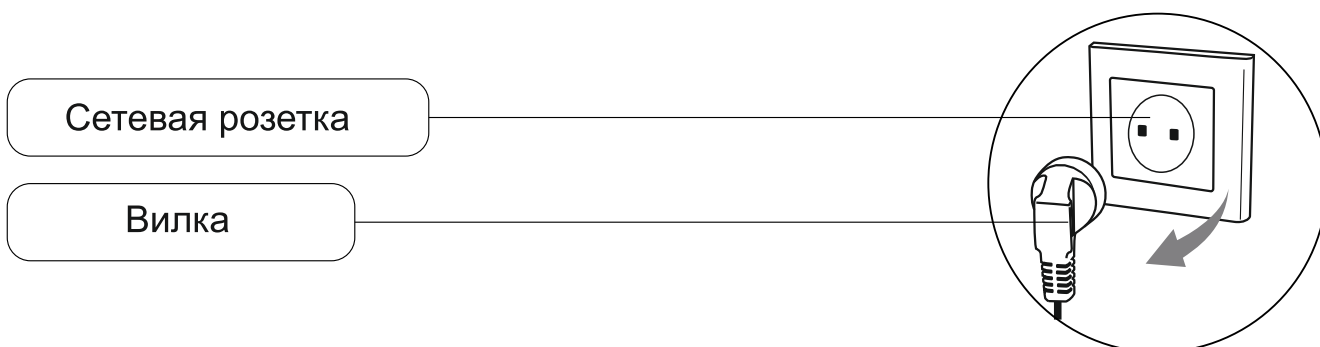

Технические характеристики

Описание	Спецификация
Модель	F773
Напряжение питания	220 В - 240 В
Частота	50 / 60 Гц
Мощность	130 Вт
Таймер	5 / 10 / 15 / 20 / 25 / 30 минут
Максимальное время работы	30 минут
Габаритные размеры (Д x Ш x В)	Стационарное положение: 164 x 78.5 x 128 см
	Разложенное положение: 187 x 78.5 x 105 см
	Упаковочная коробка 1: 168 x 84.5 x 109 см
	Упаковочная коробка 2: 59 x 51 x 55 см
Вес	Брутто: 125 кг
	Нетто: 99.5 кг
Длина проводов	Провод пульта : Около 60 см
	Провод питания : Около 180 см
Условия использования	Температура воздуха : 0°C - 35°C
	Относительная влажность : 20 - 80RH
Условия хранения	Температура хранения : -5°C - 35°C
	Относительная влажность : 20 - 80RH
Безопасность	Защита от перегрева, короткого замыкания и перегрузки

Контактная информация

Официальное представительство в России: fujimo.ru

**ТОРГОВОЕ ПРЕДСТАВИТЕЛЬСТВО FUJIMO В РОССИИ
ООО «Технологии Здоровья «Релакса»**

Бесплатный телефон: 8 (800) 333-00-51

Для заметок



FUJIMO

Генеральный импортер в России:
ООО «Технологии Здоровья «Релакса»
Адрес: Россия, Моск. обл., г. Люберцы, Колхозная, 19А



Электронная почта: info@relaxa.ru
Телефон: **8-800-333-00-51**
Сайт: <https://www.fujimo.ru>